

Centrale de régulation de pression BE65-2U

spectro**cem**

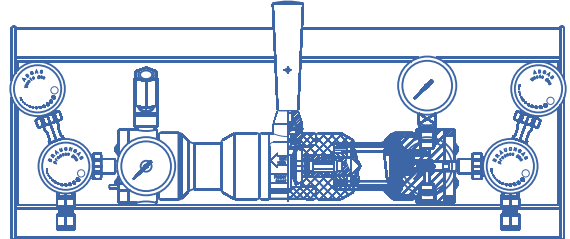

Centrale de régulation de pression BE65-2U



Caractéristiques

- Centrale d'inversion semi-automatique en acier inoxydable fixable sur un mur ou dans une armoire
- Pression de sortie réglable
- Variation pression de sortie minimisée entre le coté droit et gauche
- Pour gaz corrosifs ou mélange avec composants corrosifs jusqu'à la qualité 6.0 *
- Conçu pour le laboratoire
- Conception ergonomique
- Modulaire peut être étendue à 2x2, 2x3, ...bouteilles
- Filtre sur la vanne d'entrée du gaz process
- La vanne de sectionnement à membrane a un faible volume mort Indication ouverture / fermeture sur le volante de la vanne
- Utilisable pour des applications ECD
- Détendeur de grande précision équipé d'une purgeur de gaz
- Mise en oeuvre simplifiée
- Testé pour une utilisation sous oxygène
- Utilisable jusqu'à une pression d'entrée de 300 bar

Données techniques

Type	Simple étage
Pression d'entrée P_1	max. 300 bar
Pression de sortie P_2	max. 13 bar
Matériaux	
Corps de vanne et détendeur:	SS 316L (SS 1.4404)
Siège du détendeur:	PCTFE
Siège de la vanne de barrage:	PCTFE
Membrane du détendeur:	Hastelloy C276
Membrane de la vanne:	Hastelloy C276
Joints:	Viton (FKM)
Filtre:	Frité SS 316L
Raccord d'entrée	Raccord double bague inox pour tube 6x1 mm
Plage de température	-30°C to +60°C
Taux de fuite /à l'atmosphère	1×10^{-8} mbar l/s He
/siège	1×10^{-6} mbar l/s He
Manomètre:	Manomètre de sécurité EN562/cl 1.6/NG50
Poids:	8 kg

Courbe de débit BE 65

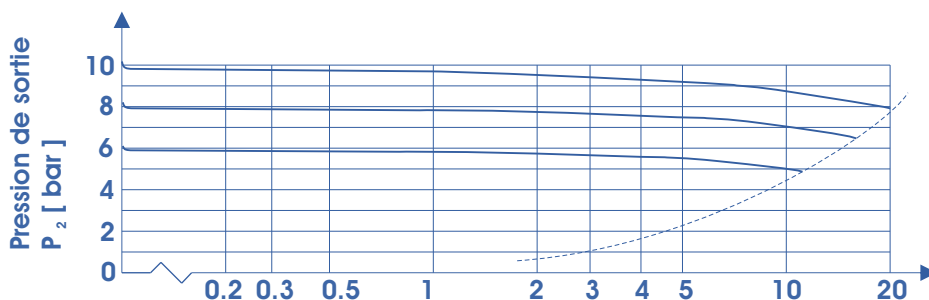

BE 65
Pression d'entrée
 $P_1 = 21$ bar

Débit
 Q [m³/h air]

Centrale de régulation de pression BE65-2U

spectro**cem**

Centrale de régulation de pression BE 65-2U - Dimensions

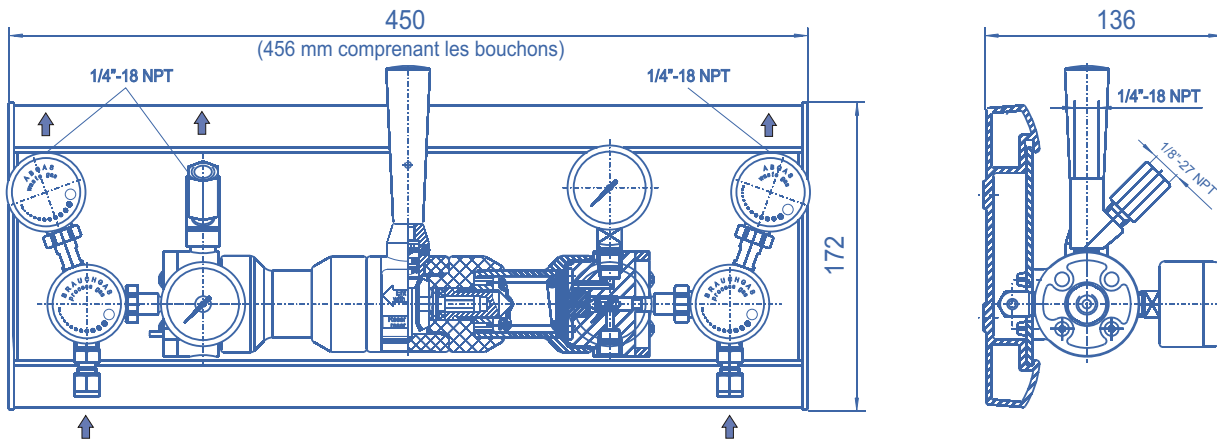

Autre configuration sur demande!

Information pour une commande:
Centrale de régulation de pression BE 65-2U

BE - 65 - 2U - 300 - 10 - M - M - N₂

Préciser le gaz sur votre commande (matériaux du siège de vanne)

Pression d'entrée P₁

40 - max. 40 bar
200 - max. 200 bar
300 - max. 300 bar

Pression de sortie P₂

10 - jusqu'à 10 bar (position intermédiaire = 10 bar; P_{2,max/min} = ± 1,5 bar)

Type de gaz

Préciser le type de gaz lors de votre commande afin de choisir le matériau du siège de la vanne

Ind. de press. de sortie

M - Manomètre
K - Manomètre à contact

Ind. de press. d'entrée

M - Manomètre
K - Manomètre à contact

Spécifications

- SPECTROCEM - Les composants garantissent une qualité maximale par l'utilisation de matériaux de haute qualité et une assurance qualité certifiée ISO 9001.
- Chaque élément en contact avec le gaz est nettoyé par un système de nettoyage ultrasonique (sans CFC) SPECTRO-CLEAN® et sont séchés par chaleur après.
- SPECTROCEM - Chaque pièce produite subit un contrôle individuel de fuite à l'hélium.

Note importante concernant le choix des composants

- Afin d'assurer un fonctionnement en toute sécurité, il est essentiel de prendre en compte l'ensemble des paramètres lors du choix de la centrale.
- Le respect des règles applicables sont sous la responsabilité de l'utilisateur tant sur la fonctionnalité de chaque élément, sur la mise en œuvre du matériel et sur la compatibilité des matériaux tenant compte aussi des températures d'utilisation.

*) Note importante pour les gaz corrosifs

Pour la mise en œuvre de mélange contenant plus de 1% de gaz corrosifs ou des applications très critiques, nous recommandons nos centrales de régulation de pression de type SE équipées du block de purge SBE-3.